

Türschilder mit Faltfeder STF

Individuelle und flexible Gestaltungsmöglichkeiten der gesamten Acrylfläche.

meng
Richtung weisend.

system sieben

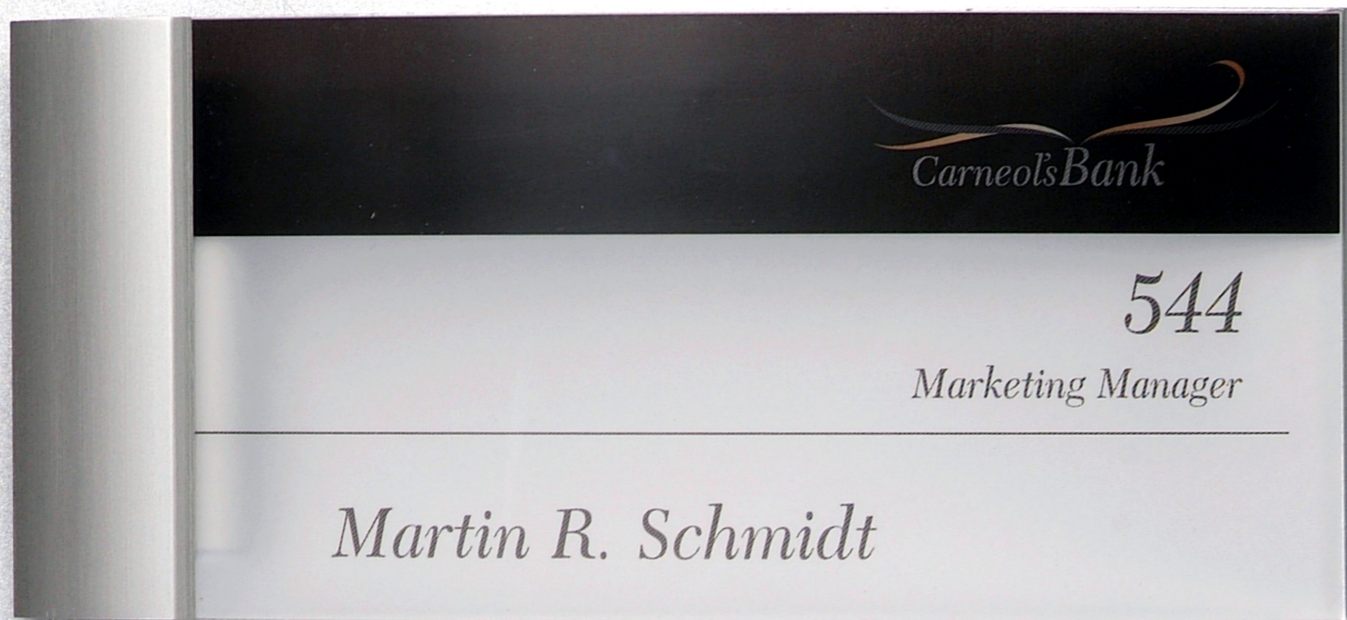

Dieses Türschild vereint viele Gestaltungsmöglichkeiten für den Kunden. Durch den einfachen und individuellen Austausch der Einleger kann das Türschild schnell auf sich verändernde Situationen und Einsatzbereichen flexibel angepasst werden. Somit ist eine Aktualisierung der Informationen günstig und schnell durchführbar.

Türschilder mit Faltfeder STF

Innovative Türschilder für den eigenständigen Austausch der Einleger.

meng
Richtung weisend.

system sieben

Das Türschild im **system sieben** stellt mit seiner asymmetrischen Befestigung eine Neuentwicklung in Form und Technik dar. Das Schild kommt durch seine Form unseren Lesegewohnheiten in hohem Maße entgegen, das Halteprofil bietet dem Auge

Ruhe und Führung. Die Gestaltung der Informationsfläche kann sich ungehindert entfalten. Die gespannte Form der Acryl-Faltfeder gibt den Informationen plastisches Format, sie verleiht dem Schild Leichtigkeit und eine Transparenz, die besonders im repräsentativen Bereich hohen gestalterischen Anforderungen genügt. Die Beschriftung der halbtransparenten Folien im hauseigenen

Laser- oder Tintenstrahldrucker macht den Nutzer unabhängig, eine Aktualisierung ist günstig und schnell ausgeführt. Ein interessanter vielschichtiger Effekt wird durch ein zusätzliches Hinterdrucken der Folien mit farbigen Elementen erreicht.

Standardgrößen	
Angaben in mm	
90	STF 09
120	STF 12
180	STF 18

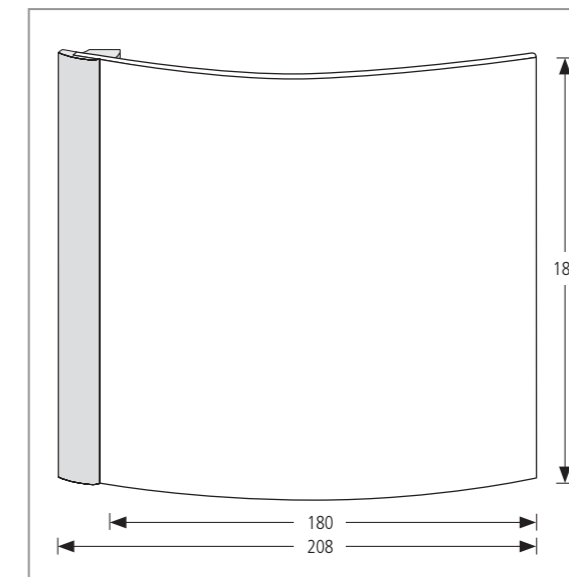

Handhabung

Die gewölbte Faltfeder für das Einlegen der beschrifteten Folien ist eine gefaltete Tasche aus Acrylglas mit einer Stärke von 2 x 2 mm. Eine Klemmschraube sichert die Faltfeder im Profil und verhindert das unberechtigte Öffnen des Schildes; dies ist nur mit einem Systemschlüssel möglich. Bei einer Standardsichtbreite von 180 mm wird das Türschild in drei verschiedenen Höhen angeboten.

Artikelnummer des Beispiels: STF 18 S (bei silbern eloxiertem Systemprofil)

Montage

Eine Montageschiene wird mit Schrauben und Dübeln in der Wand verankert. Das seitliche Systemprofil wird auf die Montageschiene geschoben, mit dem stirnseitigen Deckel verschlossen und gesichert.

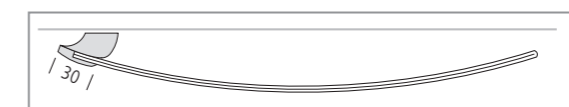
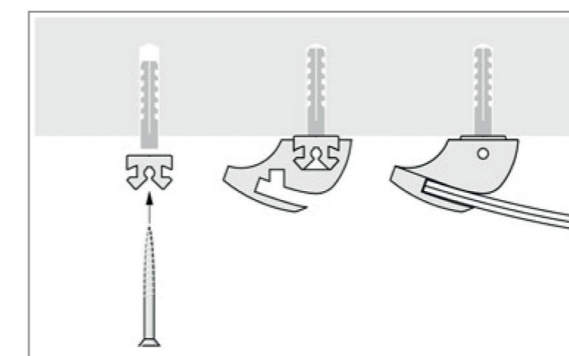

STF 18 S	STF 18 S	STF 18 S	STF 18 S	
ST steht für das system sieben Türschild	STF Acryl-Faltfeder 2 x 2 mm glasklar	18 Höhe in cm Eine Breite von 18 cm ist in dieser Bauart Standard.	S Silber eloxiert L Lackiert	Alu polierte und verchromte Profile sind bei Innenanwendungen ebenfalls möglich.
Artikelbezeichnung	Bauart, Flächenmaterial	Größe	Farbe Systemprofile	Varianten