

Variable Informationen „Joker“ QMV

unübertroffene Flexibilität
durch freie Standortwahl.



Richtung weisend.

Variable Informationen „Joker“ QMV

individuelle und unkomplizierte
Selbstbeschriftung.



Richtung weisend.

Σ quintessenz

Σ quintessenz

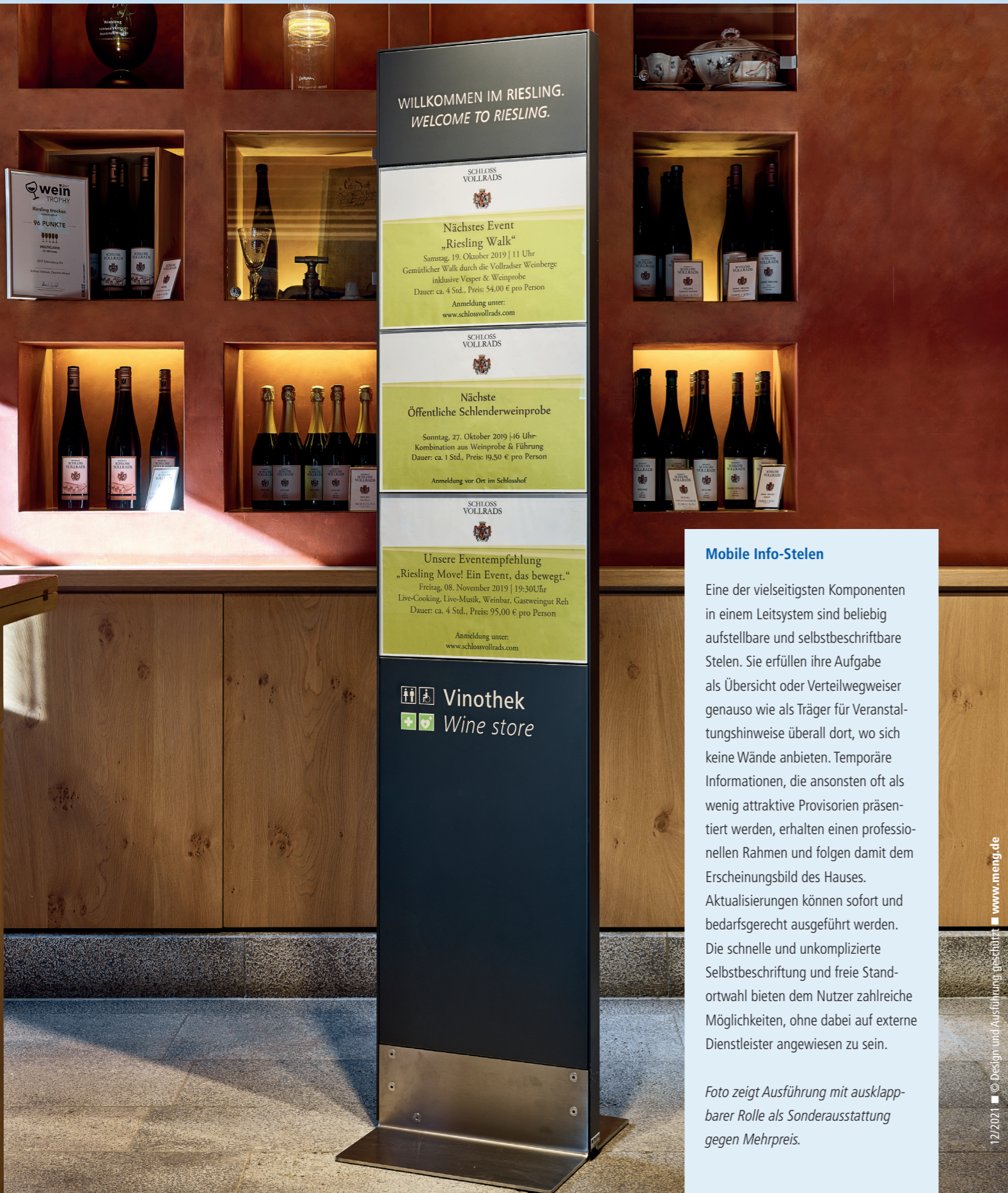

Mobile Info-Stelen

Eine der vielseitigsten Komponenten in einem Leitsystem sind beliebig aufstellbare und selbstbeschriftbare Stelen. Sie erfüllen ihre Aufgabe als Übersicht oder Verteilwegweiser genauso wie als Träger für Veranstaltungshinweise überall dort, wo sich keine Wände anbieten. Temporäre Informationen, die ansonsten oft als wenig attraktive Provisorien präsentiert werden, erhalten einen professionellen Rahmen und folgen damit dem Erscheinungsbild des Hauses. Aktualisierungen können sofort und bedarfsgerecht ausgeführt werden. Die schnelle und unkomplizierte Selbstbeschriftung und freie Standortwahl bieten dem Nutzer zahlreiche Möglichkeiten, ohne dabei auf externe Dienstleister angewiesen zu sein.

Foto zeigt Ausführung mit ausklappbarer Rolle als Sonderausstattung gegen Mehrpreis.

12/2021 ■ © Design und Ausführung geschützt ■ www.meng.de

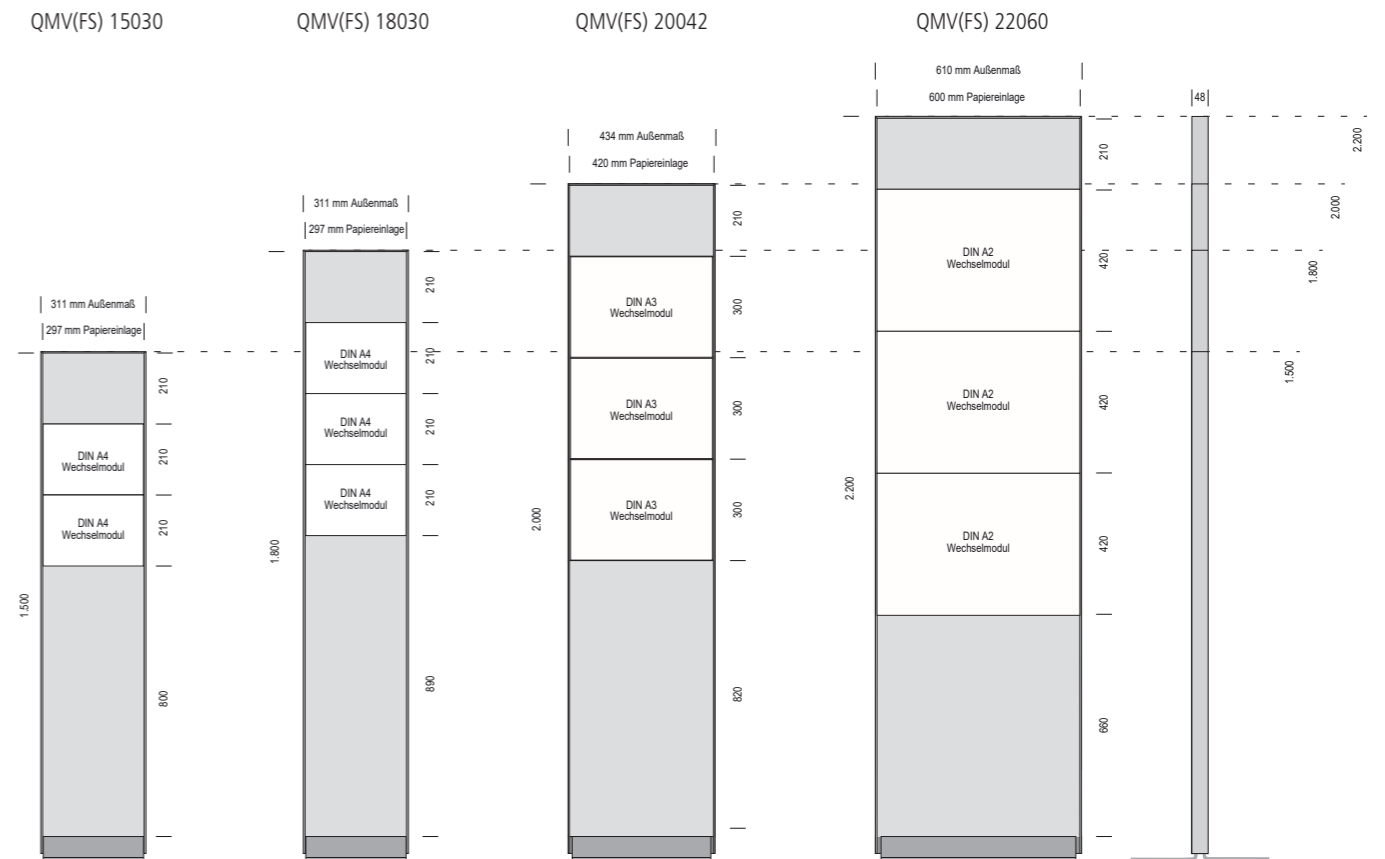

Bauart

Die Stelen sind vorderseitig mit Wechselmodulen bestückt. Die vorder- und rückseitigen Metallpaneele umschließen die Wechselmodule oberflächenbündig. Das Kopfpaneel oberhalb der Module kann mit einem Logo oder Piktogramm beschriftet werden.

Seitenansicht

Die schlanke Bauart wird durch ein nur 48 mm schmales Systemprofil ermöglicht, das minimale Kanten von 4 mm hat und im Standard silber eloxiert ist. Optional sind lackierte Oberflächen möglich.

Selbst-Beschriftung

Als Alternative zum DIN A3 Papier bieten wir halbdurchsichtige Folien an, die licht- und feuchtigkeitsbeständige Ausdrücke mit längerer Haltbarkeit ermöglichen.

Varianten

Ergänzend zu den hier gezeigten Varianten sind auch andere Höhen, Breiten und die beidseitige Nutzung mit Wechselmodulen möglich.

Fuß

Zwei L-förmig abgewinkelte Stahlplatten mit 6 mm Stärke sorgen für Standfestigkeit. Oberfläche und Kanten der Edelstahlversion sind fein gebürstet. Eine Filz-Sohle an der Unterseite vermeidet Kratzer auf empfindlichen Böden.

Ausschwenkbare Rolle

Eine optional eingebaute, ausschwenkbare Rolle, die im Fußelement versteckt ist, dient als perfekte Transporthilfe. Herausgeklappt lässt sich der „Joker“ dadurch einfach wegrollen.

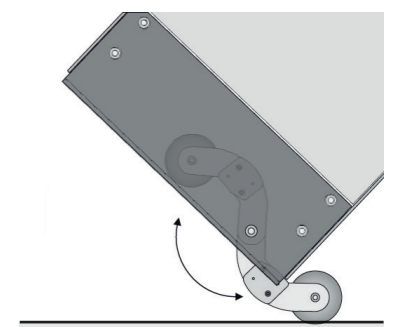

Artikelbezeichnung	Material der Fläche	Fußplatte	Größe
QMVFS 20042	QMVFS 20042	QMVFS 20042	QMVFS 20042
QM quintessenz mobile Infosäule	QMV bestückt mit variablen Wechselmodulen QMA beidseitig mit durchgehenden Aluminiumpaneelen bestückt (siehe Datenblatt Mobile Info-Stelen QMA)	FS Fußplatte Stahl pulverbeschichtet ... ohne Buchstaben = Fußplatte aus Edelstahl	200 Höhe in cm 42 Breite in cm

Mobile Info-Stele „Joker“ QMA

für frei aufstellbare Übersichten
in offenen Bürowelten.



Richtung weisend.

Mobile Info-Stele „Joker“ QMA

mit rahmenlosen frei
beschriftbaren Grafikflächen.



Richtung weisend.

Σ quintessenz

Σ quintessenz



Mobile Info-Stelen

Eine der vielseitigsten Komponenten in einem Leitsystem sind frei aufstellbare, mobile Stelen. Sie erfüllen ihre Aufgabe als Übersicht oder Verteilwegweiser überall dort, wo sich keine Wände anbieten.

Foto zeigt Ausführung mit Standardfuß.

12/2021 © Design und Ausführung geschützt ■ www.meng.de

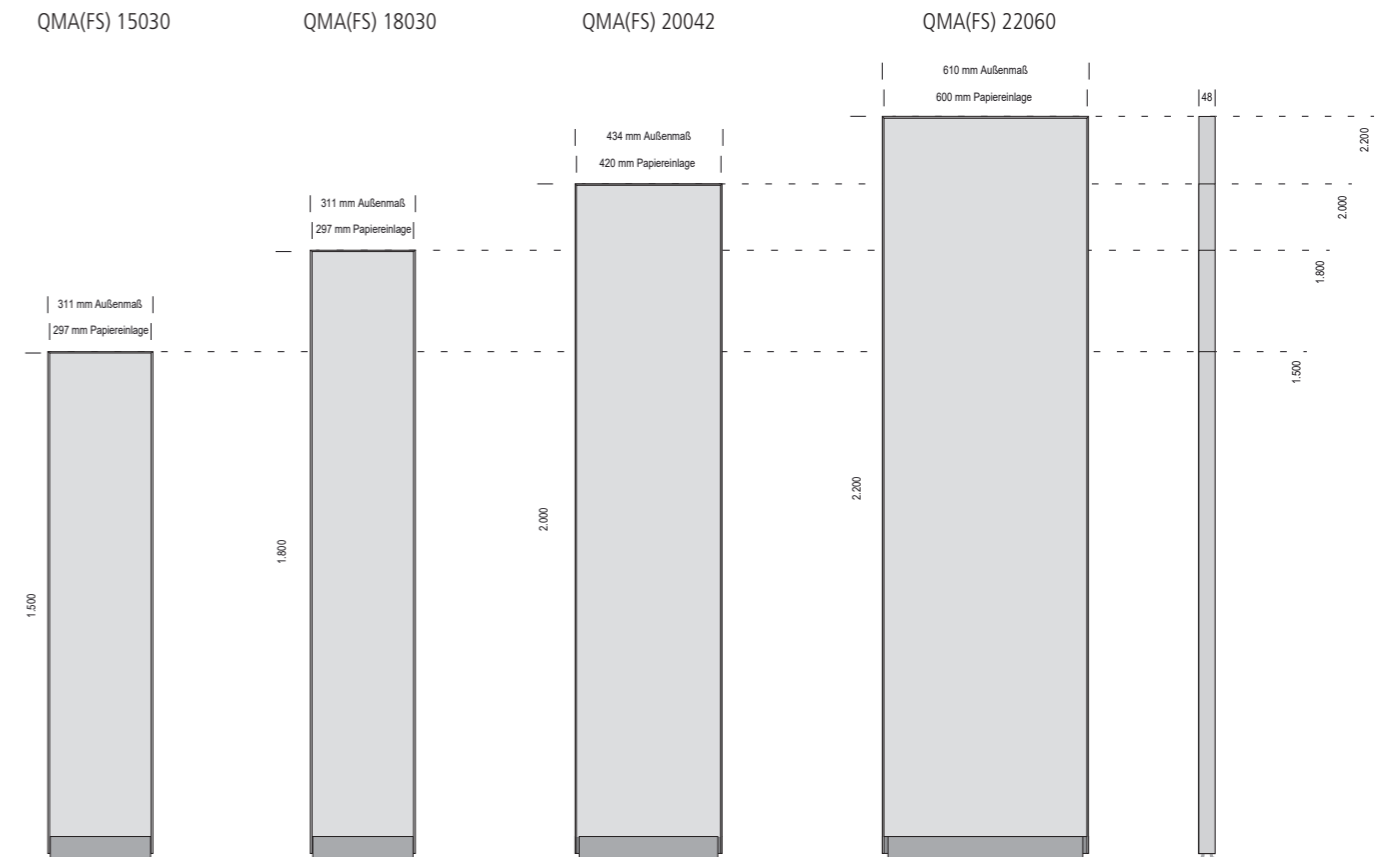

Bauart

Die austauschbaren vollflächigen Vorder- und Rückseiten aus silber eloxiertem Aluminium werden seitlich von Aluprofilen gehalten.

Seitenansicht

Die schlanke Bauart wird durch ein nur 48 mm schmales Systemprofil ermöglicht, das minimale Kanten von 4 mm hat und im Standard silber eloxiert ist.

Beschriftung

Informationen, die nicht häufig zu wechseln sind, werden als Digitaldruck ganzflächig aufkaschiert. Bei Aktualisierungsbedarf lässt sich die Grafikfolie entfernen und die Fläche wird mit dem aktuellen, laminierten Ausdruck neu

beklebt. Für häufig wechselnde Informationen ist der „Joker“ mit Wechselmodulen und Einlegeblättern auf dem Datenblatt Variable Informationen „Joker“ QMV dokumentiert.

Varianten

Gerne fertigen wir nach Ihren Anforderungen individuelle Maße und Ausführungen.

Fuß

Zwei L-förmig abgewinkelte Stahlplatten mit 6 mm Stärke sorgen für Standfestigkeit. Oberfläche und Kanten der Edelstahlversion sind fein gebürstet. Eine Filz-Sohle an der Unterseite vermeidet Kratzer auf empfindlichen Böden.

Ausschwenkbare Rolle

Eine optional eingebaute, ausschwenkbare Rolle, die im Fußelement versteckt ist, dient als perfekte Transporthilfe. Herausgeklappt lässt sich der „Joker“ dadurch einfach wegrollen.

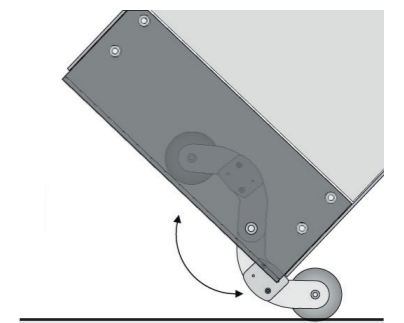

QMAFS 20042	QMAFS 20042	QMAFS 20042	QMAFS 20042
QM quintessenz mobile Infosäule	QMA beidseitig mit durchgehenden Aluminiumpaneelen bestückt QMV bestückt mit variablen Wechselmodulen (siehe Datenblatt Variable Informationen QMV)	FS Fußplatte Stahl pulverbeschichtet ... (ohne Buchstaben) Fußplatte aus Edelstahl	200 Höhe in cm 42 Breite in cm
Artikelbezeichnung	Material der Fläche	Fußplatte	Größe