

Wegweiser wandmontiert TNW

Transparent schwebende Informationen vermitteln dauerhafte Eleganz.



Richtung weisend.

transparenz



Gegenüber den klassischen Glasschildern mit vier Befestigungsschrauben überzeugen die Schilder im System **transparenz** mit ihrer verdeckten Befestigung. Sie vermitteln der Beschriftungsfläche eine transparent schwebende Optik, die den besonderen Reiz der Glasschilder ausmacht.

01/2021 ■ © Design und Ausführung geschützt ■ www.meng.de

Wegweiser wandmontiert TNW

Die innovative Glasklemmfunktion reduziert den Montageeingriff in die Bausubstanz.



Richtung weisend.

transparenz

„Wegweiser“ ist der Allgemeinbegriff für Hinweisschilder, die zumeist mit Richtungspfeil versehen, den Weg zeigen. Innerhalb von Gebäuden sind die auf Augenhöhe wandmontierten Wegweiser sogar die Regel. Besonders elegant und leicht werden freiragende, transparente Wegweiser empfunden, die mit nur einem Profil gehalten werden. Die erforderliche Stabilität begrenzt jedoch die mögliche Höhe. Zur Unterscheidung definieren wir die größeren Formate mit zwei waagerechten Halteprofilen als „Übersichten“ (TNU).

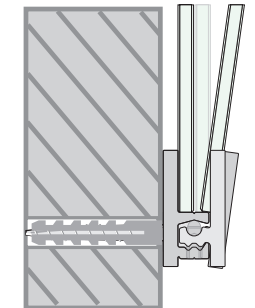
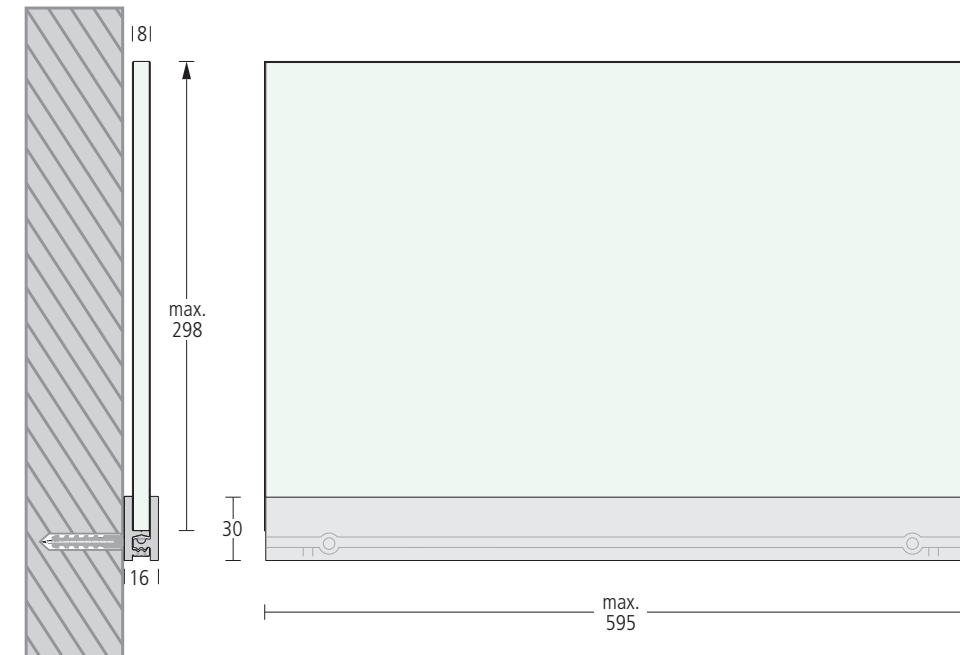

Ausführung

Analog zu den Türschildern gibt es auch bei den Wandwegweisern eine Ausführung mit zwei Scheiben. Diese Sandwich-Bauweise erlaubt es, selbst beschriftete Texteinlagen zu verwenden. Der Austausch der Einlage erfolgt mit Hilfe eines Systemwerkzeuges.

Dimensionen

Bei allen Kombinationsmöglichkeiten muss jedoch immer eine sichere Befestigung gewährleistet sein. So empfehlen wir Flächen mit mehr als 298 mm Höhe, mit zwei waagerechten Profilen zu halten. Größere Flächen, die immer mit zwei Profilen gehalten werden, sind als Übersichten (TNU) deklariert.

Kombinationen

Außer den gebräuchlichen Standardformaten, können wir auch auf Ihre eigenen Wünsche und Kombinationen eingehen.

Standardgrößen Angaben in mm	300	420	600
160	TNW 1630	TNW 1642	TNW 1660
220	TNW 2230	TNW 2242	TNW 2260
310	TNW 3121	TNW 3130	TNW 3142
			TNW 3160

Artikelbezeichnung	Bauart	Material der Fläche	Größe	Farbe des Systemprofils
TNWSESG 3142 S	.. (ohne Buchstabe): eine 8 mm starke Scheibe S Sandwich-Bauweise mit zwei Scheiben aus 4 mm ESG Glas.	ESG ESG Glas K glasklares Acryl G Glaslook-Acryl	31 Höhe in cm 42 Breite in cm	S Silber eloxiert L Lackiert